

10系列搅拌机

顶进式搅拌机



自1923年以来，莱宁品牌始终是工业搅拌领域的全球领军企业，拥有90年的专业经验，致力于提供工业搅拌技术、流程工艺和技术创新。莱宁因其长久耐用的流体处理用搅拌机、混合器、曝气装置和絮凝器产品而享誉全球。我们提供广泛的叶轮设计，能够满足各类不同的应用需求。同时，我们还提供全球服务网络、搅拌机维修、齿轮箱维修和部件更换计划。莱宁将为您提供卓越的知识、技术与服务。

斯必克流体公司

(纽约证券交易所代码: FLOW) 全球总部位于美国北卡罗来纳州夏洛特市。

公司致力于设计、生产并提供高价值的解决方案。公司以多元化社区的发展和维护为核心，力求不断创新，为全球客户提供优质的服务。公司服务于食品饮料、能源电力和通用工业三大终端市场，产品线专注于旋转、驱动和液压技术以及自动化工艺系统，年销售收入约为20亿美元，在全球超过30多个国家设有分支机构，产品销往全球150多个国家。

莱宁10系列搅拌机— 经久耐用、用途多样、经济实惠

仅仅看一眼其坚固耐用的设计，您就会知道莱宁经过现场实践证明的10系列绝不是普通的搅拌机。10系列搅拌机在全世界范围的上千台装置和上百种应用中提供了出众的价值和性能。除了产品，带给您的还有莱宁的工艺保证。

无与伦比的耐用性

- **齿轮和轴承使用寿命长：**拥有该类搅拌机中最大的圆锥滚子轴承，有助于达到100,000小时及以上的L10使用寿命。10系列减速器专为搅拌机服务设计，能够处理搅拌机载荷变化较大的情况，以适应不同工艺条件并且可容纳长悬臂轴。并非为搅拌专业设计的商用减速器是无法做出上述承诺的。

此外，高质量渗碳和研磨齿轮具有最小的AGMA使用系数（1.5），可延长使用寿命，增加对冲击负荷的防护。

- **独特的输出轴连接装置，与竞争对手相比尺寸更大，耐用性更强，减少了轴偏转、延长了密封件的使用寿命：**与集装式密封设计相比，更大的机械硬度能减少密封件的偏移（小于0.26毫米/0.010英寸）。因此，您可以指定更长的悬挂轴和延长密封件的更换间隔。需要检修时，世界上没有比这更快（30分钟或更短）、更容易更换的搅拌机输出轴密封件了。

出色的通用性

- **各种输出速度：**选择满足您的搅拌要求的输出速度和转矩组合。输出速度从9到125转/分；功率从0.75千瓦至22千瓦（1马力和30马力）。
- **电机选择：**选择符合您特定工厂标准的电机。有多种电机选件可用，包括防爆和多速装置。
- **长轴适用于更多容器配置：**碳钢或316不锈钢轴为标配。长度可达9米（30英尺）的轴使10系列搅拌机同样适用于大型容器，且不需要支撑轴承。此外还可提供高合金与复合材料轴。
- **机械密封的选择：**封闭罐式搅拌机可配备干运转单端面机械密封或用于有害物料和高压应用的带润滑双端面机械密封。

- 可选密封安装支架设计可消除温度限制：10系列搅拌机可以安装在一个支架上，允许操作温度高达204°C（400°F）的容器。
- 干井结构，无液下密封件，可防止漏油：一体式减速器外壳和干井结构可防止油损失和产品遭受污染的风险。减速器完全不可能泄漏，即使搅拌机倾角安装时（如下所示）。此外，由于没有浸在液体中的油封，且油位以下没有拼合线，因此可防止油漏出容器或漏入产品中。
- 国际法规：莱宁产品10系列可获得以下认证：CE、ATEX、PED、GOST、RTN（包括技术认证）、NORSOK、VIK和DNV DRILL（N）及其他可能需要的证明。

工作原理：

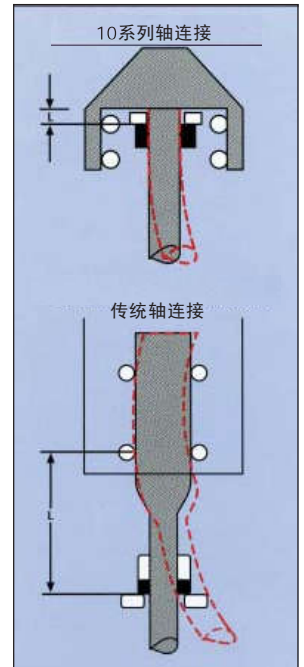
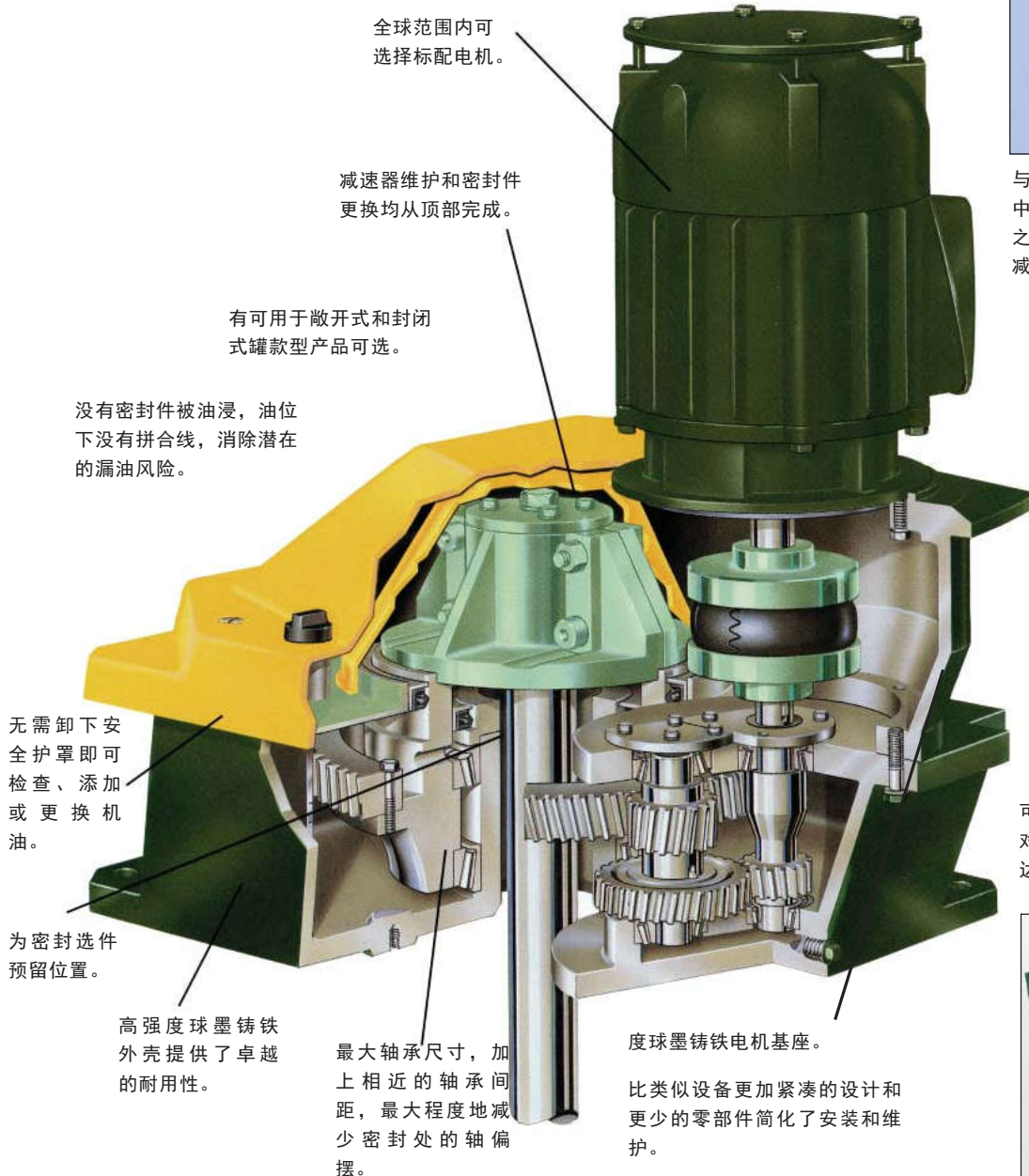

与传统设计相比，10系列设计中，密封面和刚性支架（L）之间的距离较短，最大程度地减少密封面处的轴偏移。

可选配角度倾斜设计省去了对挡板的使用，从而节省高达15%的储罐成本。



10系列搅拌机

顶进式搅拌机

SPXFLOW

节省购置成本

- 活动部件较少，使维护更加简单：10系列搅拌机可助您减少备件库存、维修频率和保养成本。
- 快速执行例行维护：检查、添加或更换机油时无需卸下高强度安全护罩。合成油只需一年更换一次。机油润滑齿轮和轴承无需使用油脂保养。
- 方便、快速地更换密封件：密封件从搅拌机顶部更换，不会影响到搅拌轴。快速更换意味着正常运行时间更长、维护成本更低。
- 高效斜齿轮传动装置提供更多可用动力：高效的直列式斜齿轮传动装置和平行轴通过传动系统，最大程度地减少功率损失。因此，几乎所有电能都将传输到搅拌容器中。

30分钟密封件更换

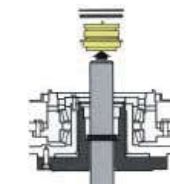
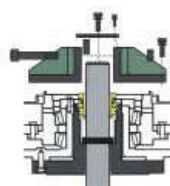
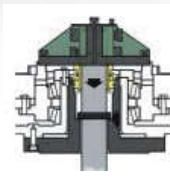

密封件更换时间不超过30分钟。只需松开紧固件，降低轴支撑环至轴套凸出部分(1)。在拆下剖分式联轴器(2)后，移除密封组件，使用新密封件或翻新件(3)替换。

亚太总部 APAC

上海 Shanghai
上海华山路 1568 号 7 楼
电话: +86 21 2208 5888
传真: +86 21 2208 5680
邮编: 200052

中国制造中心 China Manufacturing Center

上海西渡 Shanghai Xidu
上海奉贤区奉金路 666 号
电话: +86 21 6715 8181
传真: +86 21 6715 8282
邮编: 201401

大中华区服务热线 Greater China Service Hotline

服务热线: 400 1528 008
Email: Info@spxflow.com (工业能源)
Email: china.contact@spxflow.com (食品饮料)

大中华区 Greater China

北京 Beijing
朝阳区霞光里 18 号
佳程广场 B 座 8 楼
电话: +86 10 5926 7000
传真: +86 10 5926 7017
邮编: 100027

成都 Chengdu
高新区高朋大道 3 号
东方希望大厦 A 座 610 室
电话: +86 28 8517 3256
传真: +86 28 8517 9271
邮编: 610041

广州 Guangzhou
广州市越秀区中山三路 33 号
中华国际中心 B 座 5802 单元
电话: +86 20 8136 3326
传真: +86 20 8136 3327
邮编: 510180

台湾 Taiwan
台北市内湖区
瑞光路 513 巷 26 号 9 楼之一
电话: +886 2 8797 3324
传真: +886 2 8797 4381

服务中心 (郑州) Service Center (Zhengzhou)
地址: 郑州市管城区陇海东路 319-1 号
电话: +86 371 8665 2391/8665 2392
传真: +86 371 8665 2392
邮编: 450004

全球总部 Global Headquarter

美国 U.S.A
13320 Ballantyne Corporate Place
Charlotte, NC 28277, United States
TEL: +1 704 752 4400

想了解更多斯必克流体公司及产品信息
请扫描下方二维码关注微信公众号



斯必克流体工业能源



斯必克流体中国