

# STONE<sup>®</sup>



Hydraulische AC und  
DC Power Packs

**SPX<sup>®</sup>**

HYDRAULIC TECHNOLOGIES

www.stonehydraulics.com

# Hydraulische DC Power Packs

## Anwendungen

- Hubbühnen und Scherenlifte
- Kippaufbauten
- Ladebordwände
- Stapler
- Behindertenaufzüge
- Scheepflüge und Geräteträger
- Ladekrane

## Ausstattung

- eine breite Palette an DC Motoren
- Industrie Standard Ventile
- Einzigartiges Motor Design mit Zubehörteilen
- Motorleistungen bis 3 KW
- Pumpen Förderleistungen von 0,8 bis 8,0 cc/Umin
- Große Auswahl an Tanks und Fassungsvermögen

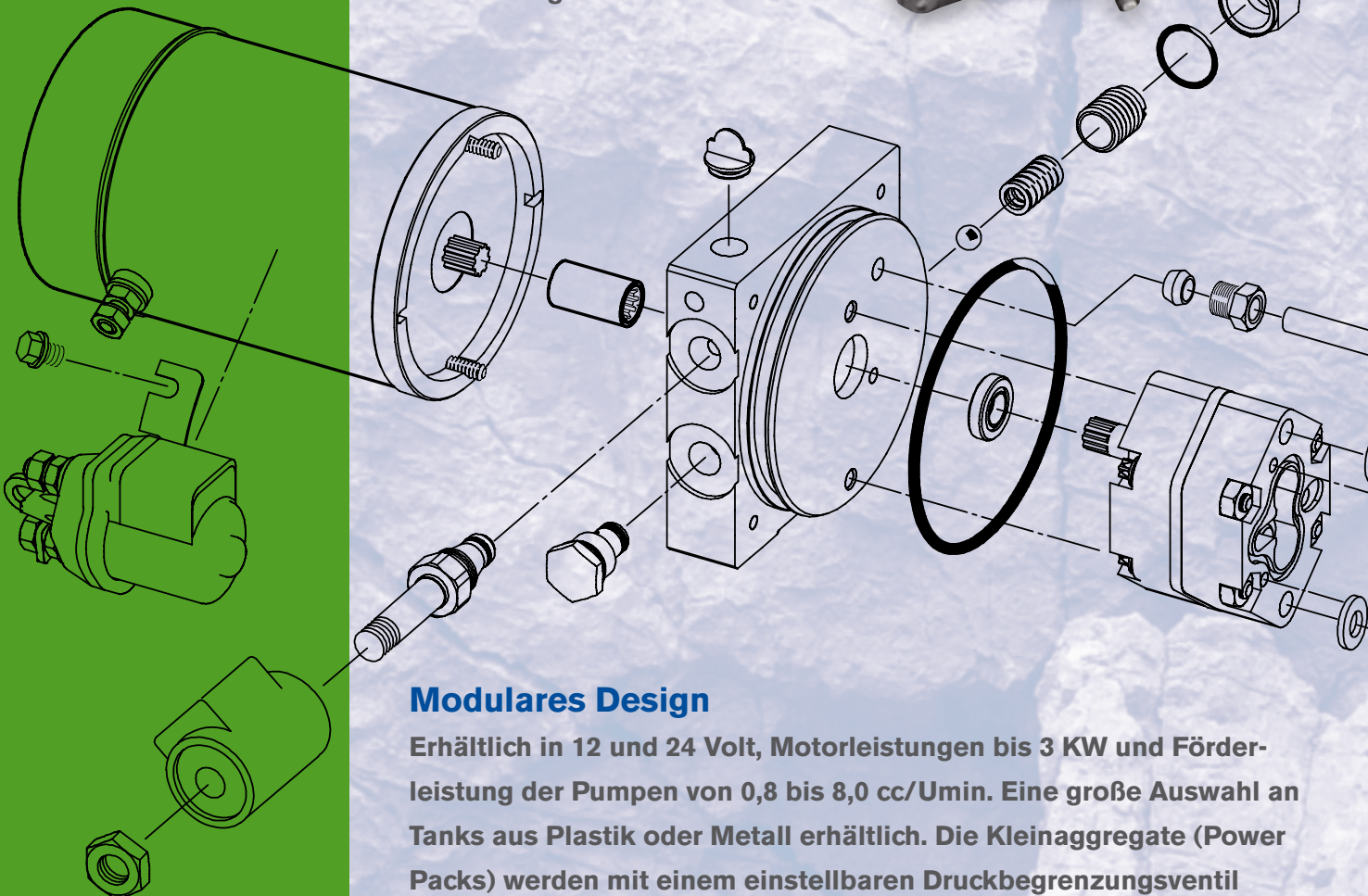
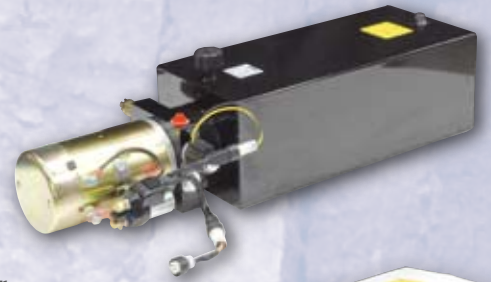

## Modulares Design

Erhältlich in 12 und 24 Volt, Motorleistungen bis 3 KW und Förderleistung der Pumpen von 0,8 bis 8,0 cc/Umin. Eine große Auswahl an Tanks aus Plastik oder Metall erhältlich. Die Kleinaggregate (Power Packs) werden mit einem einstellbaren Druckbegrenzungsventil geliefert, weitere Wegeventile manuell oder magnetbetätigt sind als Zubehör erhältlich. CETOP Ventile, Ventilpatronen und Verteilerblöcke können kundenspezifisch zusammengestellt werden.

# Hydraulische Micro Power Packs

Für den Einsatz in beengten Raumverhältnissen, wo höchste Leistungsfähigkeit und Ausfallsicherheit gewährleistet werden muss. Stone Hydraulik entwickelt und fertigt Micro Power Packs.



# Hydraulische AC Power Packs

Motoren mit Leistungen bis zu 4 KW mit ein- oder dreiphasiger Spannungsversorgung erhältlich.  
Pumpenförderleistungen von 0,8 bis 8,0 cc/Umin. Tanks in verschiedenen Größen in Metall- oder Plastikausführung lieferbar. Die Kleinaggregate (Power Packs) werden mit einem einstellbaren oder einem justierten Druckbegrenzungsventil geliefert, weitere Wegeventile manuell oder magnetbetätigt sind als Zubehör erhältlich.

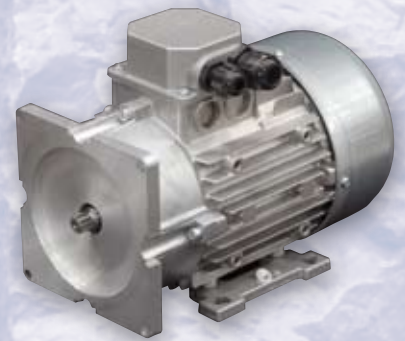

## Anwendungen

- Auto Hubbühnen
- Pressen
- Schlauchpressen
- Scherenlifte und Hubarbeitsbühnen

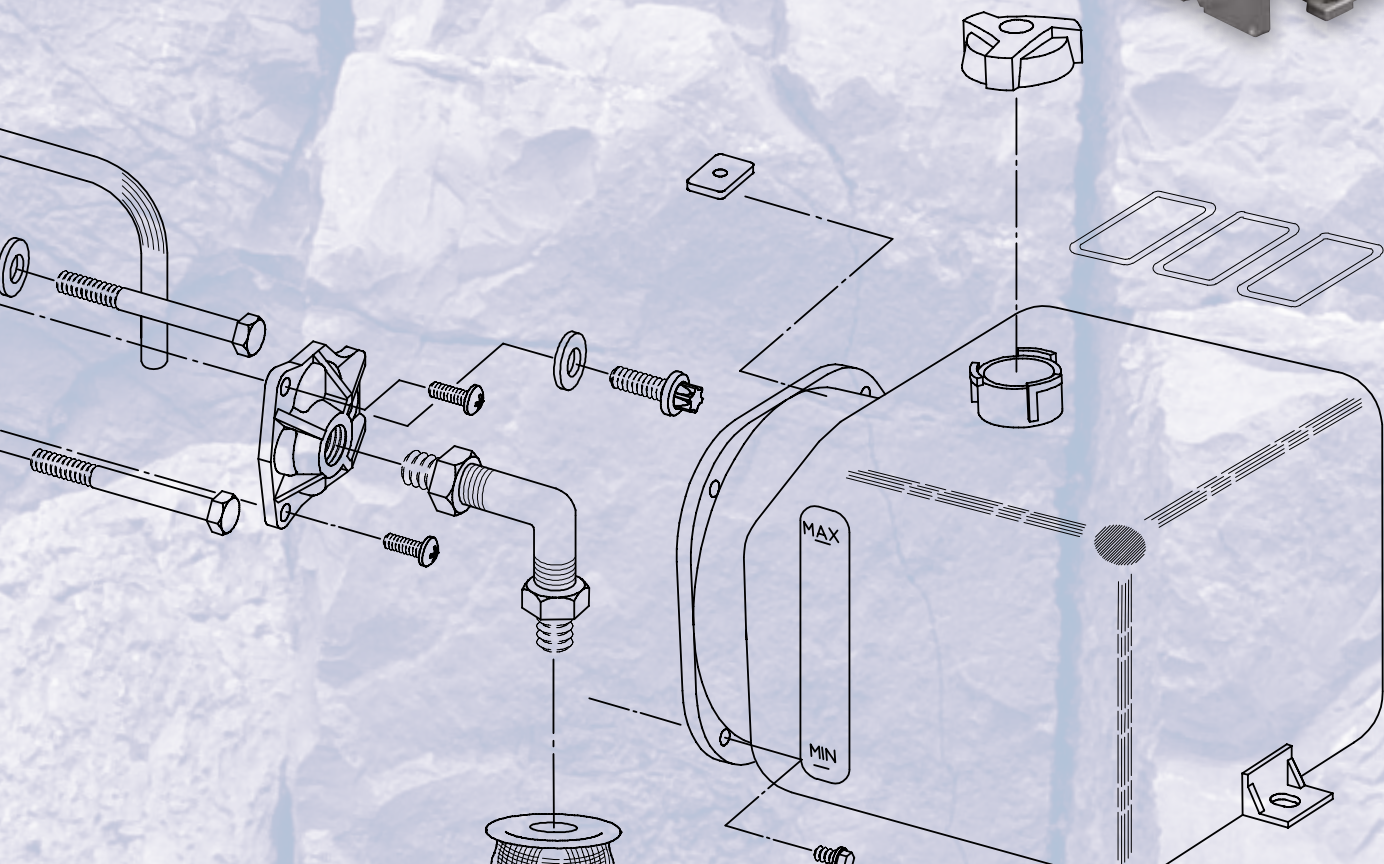

# Zubehör

Stone Power Packs können mit einer Vielzahl von Zubehörteilen kundenspezifisch ausgerüstet werden.

## Fernbedienungen

Je nach Anwendung und Wunsch des Kunden, stattet Stone Hydraulik die Power Packs mit kundenspezifischen Fernbedienungen aus, die einen sicheren Betrieb gewährleisten.

## Betriebsalarm

Der patentierte Stone Betriebsalarm signalisiert dem Umfeld, das das Power Pack arbeitet und Betriebsdruck aufgebaut hat. Der Alarm kann so verkabelt werden das dieser nur bei Auf/Ab Bewegung ertönt, oder sobald das Power Pack mit Betriebsdruck arbeitet.



## Anwendungen

- Kipperaufbauten
- Ladebordwände
- Behindertenaufzüge
- Wohnmobile
- Schneepflüge und Geräteträger



## Ausstattung

- Kann für alle Power Packs verwendet werden
- Langlebiges und robustes Design
- Ertönen eines Alarmtones

# SPX®

## HYDRAULIC TECHNOLOGIES

### Europäisches Kunden und Service Center

Albert Thijsstraat 12  
6471 WX Egelshoven, Niederlande  
Tel: 31 45 567 88 77  
Fax: 31 45 567 88 78  
Email: infoeurope@stonehydraulics.com

280 rue Henry Bessemer  
60100 Creil, Frankreich  
Tel. 33 3 44259975  
Fax. 33 3 44640701  
Email: infoeurope@stonehydraulics.com

### Asiatisches Kunden und Service Center

7 Gul Circle  
Singapore 629563, Singapur  
Tel: 65 6265 3343  
Fax: 65 6265 6646  
Email: infoasia@stonehydraulics.com

### Amerikanisches Kunden und Service Center

American Customer Service Center  
5885 11th Street  
Rockford, Illinois 61109, Vereinigte Staaten  
Tel: 1 800 8745556  
Fax: 1 800 2887031  
Email: info@stonehydraulics.com

### Chinesisches Kunden und Service Center

No. 1568 Hua Shan Road  
International Park Center, Floor 9th  
Shanghai, 200052, China  
Tel: 86-21 2208-5888  
Fax: 86-21 2208-5682  
Email: infochina@stonehydraulics.com